

XXL Lounge Cushion Box

~ 155 x 66 x H 80 cm

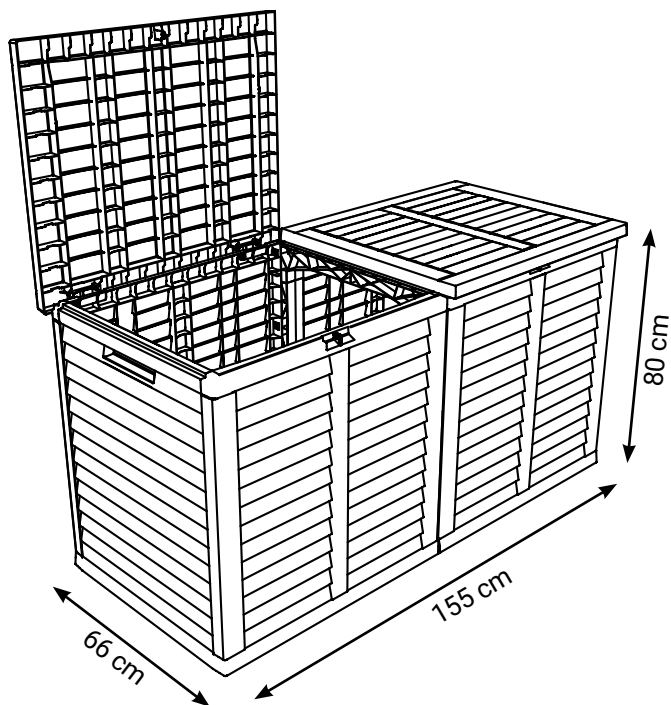

- (NL) XXL kussenkoffer
- (D) XXL Loungekissenbox
- (F) Coffre de rangement extérieur XXL pour coussins
- (E) Baúl para cojines XXL
- (I) Baule XXL per cuscini
- (CZ) XXL box na polštáře
- (P) Caixa de arrumação XXL
- (PL) XXL Skrzynia na poduszki
- (RU) XXL комод для хранения подушек
- (TR) XXL minder sandiği
- (DK) Hyndeboks XXL
- (NO) XXL putekasse
- (S) XXL dynbox
- (H) XXL párnatartó láda
- (FI) XXL -tyynylaatikko
- (GR) XXL μπαούλο μαξιλαριών
- (LAT) XXL pagalvių dėžė
- (LTU) XXL spilvenu kaste
- (SLO) Zabož za blazine XXL
- (EST) XXL kast patjade hoidmiseks
- (HR) XXL vrtna škrinja za jastuke
- (UA) XXL Садова скриня для подушок
- (RO) XXL ladă pentru perne
- (BG) Кутия XXL за съхранение на възглавници
- (SK) XXL box na vankúše



- | | | |
|-------------------------------------|-------------------------------------|-------------------------------------|
| Ⓢ UK Assembly Instruction | Ⓢ RU Инструкция по монтажу | Ⓢ LTU Montavimo instrukcijos |
| Ⓢ NL Montage instructie | Ⓢ TR Montaj talimatları | Ⓢ SLO Navodila za montažo |
| Ⓢ D Montageanleitung | Ⓢ DK Montagevejledning | Ⓢ EST Paigaldusjuhised |
| Ⓢ F Manuel de montage | Ⓢ NO Installasjonsinstrukser | Ⓢ HR Upute za montažu |
| Ⓢ E Instrucciones de montaje | Ⓢ S Monteringsanvisning | Ⓢ UA Інструкція з монтажу |
| Ⓢ I Istruzioni di montaggio | Ⓢ H Szerelési útmutató | Ⓢ RO Instrucțiune de montaj |
| Ⓢ CZ Montážní návod | Ⓢ FI Montaj talimatları | Ⓢ BG Инструкция за монтаж |
| Ⓢ P Instrução de montagem | Ⓢ GR Οδηγίες συναρμολόγησης | Ⓢ SK Návod na montáž |
| Ⓢ PL Instrukcja montażu | Ⓢ LAT Montāžas instrukcijas | |



(UK) WARNING NOTICES: Please assemble at room temperature. It is recommended to clean with a damp, soft cloth and a mild soap solution. The product is intended exclusively for personal use, not for commercial

use. Do not sit, stand, kneel or lie on top of the storage box. The box is intended for storing humidity-immune items and for the temporary storage of textiles, such as chair pads. When storing textiles for a longer period of time, it is recommended to store them in a closed room.

(NL) WAARSCHUWINGEN: Gelieve op kamertemperatuur te monteren. Zorg er bij het opstellen van moestuinbak voor dat de grond vlak en stabiel is. Gebruik voor de reiniging een vochtige doek en een milde zeepoplossing. Alleen geschikt voor privégebruik. Ga niet op de multifunctionele kist zitten, staan, knielen of liggen. De box dient voor de opslag van voorwerpen die niet gevoelig zijn voor vocht en voor de tijdelijke opslag van textiel, zoals stoelkussens. Wanneer textiel voor langere tijd wordt opgeslagen, is het raadzaam het in een gesloten ruimte op te slaan.

(D) WARNHINWEISE: Bitte bei der Raumtemperatur montieren. Bitte zur Reinigung ein feuchtes Tuch eine milde Seifenlösung verwenden. Die Gartenbox nicht als Sitz- oder Steighilfe verwenden und den Deckel nicht belasten. Die Gartenbox ist zum Verstauen von gegen Luftfeuchtigkeit unempfindlichen Gegenständen sowie zur vorübergehenden Lagerung von Textilien - wie Stuhlkissen - im privaten Außenbereich geeignet. Bei dauerhafter Lagerung von Textilien, diese bitte im geschlossenen Raum aufbewahren.

(F) AVERTISSEMENTS: Assembler à température ambiante. Nettoyer à l'aide d'un chiffon humide avec une solution savonneuse douce. Pour un usage privé uniquement. Le coffre convient au stockage d'objets qui ne craignent pas l'humidité et au stockage temporaire de textiles tels que des coussins de chaises. Il est recommandé de ranger les textiles dans un local fermé en cas de stockage prolongé.

(E) ADVERTENCIAS: El montaje debe realizarse a temperatura ambiente. Utilice un paño húmedo y una solución de jabón suave para limpiar. Destinado solo para uso privado. No se sienta, ponga de pie, arrodille o tumba sobre la arcon multiusos. El baúl se utiliza para almacenar artículos resistentes a la humedad y para conservar temporalmente materiales textiles como cojines de sillas. Para una conservación prolongada se recomienda almacenar los textiles en una habitación cerrada.

(I) AVVERTENZE: Il prodotto deve essere assemblato a temperatura ambiente. Per la pulizia utilizzare un panno bagnato e l'acqua saponata. Il prodotto è destinato esclusivamente all'uso privato. Non appoggiarsi, sedersi, inginocchiarsi o stendersi sul box universale. Il baule è destinato allo stoccaggio di oggetti non soggetti / non suscettibili all'umidità e allo stoccaggio temporaneo di prodotti tessili come cuscini per sedie. In caso di stoccaggio prolungato di prodotti tessili, si raccomanda di conservarli in un locale chiuso.

(CZ) UPOZORNĚNÍ: Montáž prosím provádějte v pokojové teplotě. K čištění prosím používejte vlhký hadřík a jemný mýdlový roztok. Určeno pouze k soukromému využití. Na univerzální box si nesedějte, neklekejte, nelehejte ani se na něj nestavte. Box je určen ke skladování předmětů, kte-

ré nejsou citlivé/náchylné na vlhkost, a také k dočasnému skladování textilií, jako jsou podsedáky na židle. V případě dlouhodobého skladování textilií se doporučuje jejich uskladnění v uzavřené místnosti.

(P) AVISOS: A instalação deve ser realizada à temperatura ambiente. Use um pano úmido e uma solução de sabão neutro para limpar. Destinado apenas para uso privado. Não se sente, meta, ajoelhe ou coloque na arca universal. O baú é usado para armazenar itens insensíveis/ não suscetíveis à humidade e para o armazenamento temporário de têxteis, como almofadas de cadeira. Para o armazenamento de longa duração de têxteis, recomenda-se armazená-los em uma sala fechada.

(PL) OSTRZEŻENIA: Prosimy montować w temperaturze pokojowej. W celu czyszczenia stosować mokrą ściereczkę i łagodny roztwór mydła. Przeznaczone tylko do zastosowania prywatnego. Nie należy siadać, stać, kłesać lub kłaść się na skrzyni ogrodowej. Skrzynia służy do przechowywania przedmiotów niewrażliwych/niepodatnych na wilgoć oraz do tymczasowego przechowywania tekstyliów, takich jak poduszki na krzesła. Przy długotrwałym składowaniu tekstyliów, zaleca się przechowywać je w zamkniętym pomieszczeniu.

(RU) ПРЕДУПРЕЖДЕНИЯ: Монтаж проводить при комнатной температуре. Для очистки следует использовать влажную ткань и легкий мыльный раствор. только для частного использования. Не садитесь, не стойте, не становитесь на колени и не ложитесь на ящик для хранения. Коробка используется для хранения нечувствительных/невосприимчивых к влаге предметов, а также для временного хранения текстильных изделий, например подушек на стулья. В случае длительного хранения текстильных изделий рекомендуется хранить их в закрытом помещении.

(TR) UYARILAR: Lütfen, oda sıcaklığında monte edin. Lütfen, islak bir bez ve hafif sabunlu su ile temizleyin. Sadece şahsi kullanım için tasarlanmıştır. Saklama kutusunun üzerine oturmayın, çıkmayın, diz çökmeyin veya uzanmayın. Sandık, nemden etkilenmeyen/neme karşı hassas olmayan eşyaların muhafaza edilmesine ve sandalye minderleri gibi tekstil ürünlerinin geçici olarak muhafaza edilmesine uygundur. Tekstil ürünleri uzun süre boyunca muhafaza edileceklerse bunların kapalı bir ortamda muhafaza edilmeleri önerilir.

(DK) ADVARSLER: Monteres ved stuetemperatur. Brug en klud vædet i en mild sæbeopløsning til rengøring. Beregnet udelukkende til privat brug. Sæt, stil, lig Dem ikke på knæ eller læg Dem ikke på universalboksen. Produktet er beregnet til opbevaring af genstande, som er modstandsdygtige/ ikke modtagelige over for fugt, og til midlertidig opbevaring af tekstiler, såsom stolhynder. Ved langvarig opbevaring af tekstiler, anbefales det at opbevare disse i et lukket rum.

(NO) ADVARSLER: Vennligst monter i romtemperatur. Vennligst bruk en våt klut og en mild såpeopløsning til rensing. Beregnet bare for privat bruk. Ikke sitte, stå, knele eller ligg på toppen av oppbevaringsboksen. Kisten brukes til å lagre gjenstander som ikke er ømfintlige/sårbare mot fuktighet og til midlertidig lagring av tekstilvarer som hagestolputer. For langtidslagring av tekstiler, anbefales det et lukket rom.

(S) VARNINGAR: Monteras i rumtemperatur. Rengör med en vät trasa och mild tvålblandning. Avsedd endast för privat bruk. Det är inte tillåtet att sitta, stå eller knäböja på trädgårdslådan. Den bör inte heller användas som en trappsteg eller som ett stöd för tunga föremål. Lådan används för att lagra föremål som inte är fukt känsliga och för tillfällig förvaring av textilier som stötdynor. Vid långvarig förvaring av textilier rekommenderas att de förvaras inomhus.

(H) FIGYELMEZTÉTESEK: Kérjük, szobahőmérsékleten telepítse. A tisztításhoz használjon nedves ruhát és enyhe szappanoldatot. Kizárólag magáncélú használatra. Ne üljön, álljon, térdeljen, vagy feküdjön az univerzális tárolóra. A láda nedvességre nem érzékeny/nedvességálló tárgyak tárolására, valamint textíliák, például zsebképmák ideiglenes tárolására szolgál. A textíliák hosszú távú tárolását ajánlott zárt helyiségben végezni.

(F) VAROITUKSET: Asenna huoneenlämmössä. Käytä puhdistukseen kosteaa liinaa ja mietoja saippualluosta. Tarkoitettu vain yksityiseen käyttöön. Älä istu, seis, polvistu tai makaa säilytyslaatikon päällä. Laatikkoa käytetään sellaisten tavaroiden varastointiin, jotka eivät ole herkkiä tai alltiita kosteudelle, sekä tekstiilien, kuten tuolityynyjen, välikaaiseen varastointiin. Kun tekstiilejä säilytetään pitkään, on suositeltavaa säilyttää niitä suljetussa tilassa.

(GR) Προειδοποιήσεις: Εγκαταστήστε σε θερμοκρασία δωματίου. Χρησιμοποιήστε ένα υγρό πανί και ένα ήπιο διάλυμα σαπουνιού για τον καθαρισμό. Προορίζεται μόνο για ιδιωτική χρήση. Μην κάθεται, ακουμπάτε, γονατίζετε ή ξαπλώνετε πάνω στο κουτί γενικής χρήσης. Το μαπούλο προορίζεται για την αποθήκευση αντικειμένων που δεν αντιδρούν στην υγρασία ή δεν είναι ευάλωτα στην υγρασία και για την προσωρινή αποθήκευση υφασμάτων, όπως τα μαζιλάρια καρέκλας. Όταν αποθηκεύετε υφάσματα για μεγάλο χρονικό διάστημα, συνιστάται να τα αποθηκεύετε σε κλειστό χώρο.

(LAT) JSPĒJĪMAI: Prašome montuoti kambario temperatūroje. Valymui prašome naudoti drėgną skudurą ir švelnų muilo tirpalą. Skirtas tik asmeniniam naudojimui. Negalima sėstis, stotis, klauptis ar gultis ant universalios dėžės. Daiktadėžė skirta laikyti drėgmėi neautrius/atsparius daiktus ir laikinai laikyti tekstilinius gaminius (pvz. kėdžių pagalves). Ilgalaiskis tekstilinių gaminių laikymas galimas tik uždaroje patalpoje.

(LTU) BRĖDINĀJUMI: Lūdzam montēt istabas temperatūrā. Tīrīšanai lūdzam izmantot mitru drānu un maigu ziepju šķīdumu. Paredzēts tikai privātām vajadzībām. Nesēdīet, nestāvēiet, neliecīeties un neguliet uz dārzā kastēs. Kasti nedrīkst izmantot arī kā kāpšanas pakāju vai kā atbalstu smagiem priekšmetiem. Kaste ir paredzēta mitrumam nejutīgu/pret mitrumu izturīgu priekšmetu uzglabāšanai un tādu tekstilizstrādājumu, kā krēslu spilveni, īslaicīgai uzglabāšanai. Ilgstoša tekstilizstrādājumu uzglabāšana ir ieteicama slēgtā telpā.

(SL) OPOZORILA: Prosimo, montirajte pri sobni temperaturi. Za čiščenje uporabite vlažno krpo in blago milno raztopino. Namenjeno samo za zasebno uporabo. Na univerzalnem skrinju ne smete sedeti, stati, klecati ali ležati. Vsebnik je namenjen za shranjevanje stvari, ki so odporne proti vlagi, in za kratkotrajno shranjevanje tekstilnih artiklov, kot so blazine za stole. Če je treba tekstilne artikle hraniti dlje časa, priporočamo, da jih shranite v zaprtem prostoru.

(EST) HOIATUSED: Paigaldada toatemperatuuril. Puhastamiseks kasutada niisket lappi ja kerget seebivett. Mõeldud kasutamiseks ainult eraotstarbel. Mitte istuda, seista, kiikuda ja toetuda kasti vastu. Kasti mitte kasutada seismispinnaks ja sellele mitte asetada raskeid esemeid. Kast on ette nähtud niiskuse suhtes mittetundlike esemete hoidmiseks ja tekstiilitoodete, näiteks toolipatjade ajutiseks ladustamiseks. Tekstiilitoodete pikaajalise ladustamise korral on soovitatav neid hoida suletud ruumis.

(HR) UPOZORENJA: Molimo sastavljajte na sobnoj temperaturi. Za čišćenje koristite vlažnu krpu i blagu otopinu sapuna. Prikladno samo za privatnu upotrebu. Ne sjedajte, ne stojite, ne klecite i ne ležite na višenamjenskoj kutiji. Kutija se koristi za spremanje predmeta koji su neosjetljivi/nisu podložni na vlagu i za privremeno skladištenje tekstila poput jastuka za stolice. Za dugotrajno skladištenje predmeta od tekstila preporučuje se skladištenje u zatvorenoj prostoriji.

(UA) ПОПЕРЕДЖЕННЯ: Монтаж проводити при кімнатній температурі. Для очищення слід використовувати вологу тканину і легкий мильний розчин. Тільки для приватного використання. Не сидійте, не вставайте, не станьте на коліна і не лягайте вверху на ящик для зберігання. Коробка використовується для зберігання нечутливих/непіддатливих до вологи предметів, а також для тимчасового зберігання текстильних виробів, наприклад подушок для стільців. У разі тривалого зберігання текстильних виробів рекомендується зберігати їх в закритому приміщенні.

(RO) AVERTIZĂRI: Vă rugăm să montați la temperatura camerei. Pentru curățare vă rugăm să folosiți o cârpă umeză și o soluție ușoară de săpun. Destinat exclusiv uzului privat. Nu va aezați, sprâjniiți, îngenuncheați sau întindeți pe lada universală. Lada este destinată pentru stocarea obiectelor sensibile/care nu sunt susceptibile la umiditate și pentru depozitarea temporară a textilelor, cum ar fi pernele pentru scaune. În cazul în care textilele trebuie depozitate o perioadă mai lungă de timp, se recomandă depozitarea acestora într-o încăpere închisă.

(BG) ПРЕДУПРЕЖДЕНИЯ: Моля, монтирайте в стайна температура. За почистване използвайте мокра кърпа и неагресивен сапунен разтвор. Продуктът е предназначен само за употреба в частни домакинства. Не седвайте, не заставайте, не коленичете и не лягайте върху универсалната ракла. Сандъкът е предназначен за съхранение на предмети, които не са чувствителни/податливи на влага и за временно съхранение на текстилни предмети като възглавници за столове. За дългосрочно съхранение на текстилни предмети се препоръчва да се съхраняват в затворено помещение.

(SK) VAROVANIA: Montujte pri izbovej teplote. Čistite navlhčenou handričkou a jemným roztokom mydla. Určené iba na domáce/súkromné použitie. Na univerzálnu truhlicu si nesadajte, nestavajte sa a neklakajte si na nu, ani si na nu nelhajte. Box je určený na uchovávanie predmetov, ktoré sú odolné voči vlhkosti, ako aj na dočasné uchovávanie textilných predmetov, ako sú posedačky na stoličky. Ak chcete textilné predmety uchovávať dlhšie, odporúčame, aby ste ich skladovali v uzatvorenej miestnosti.

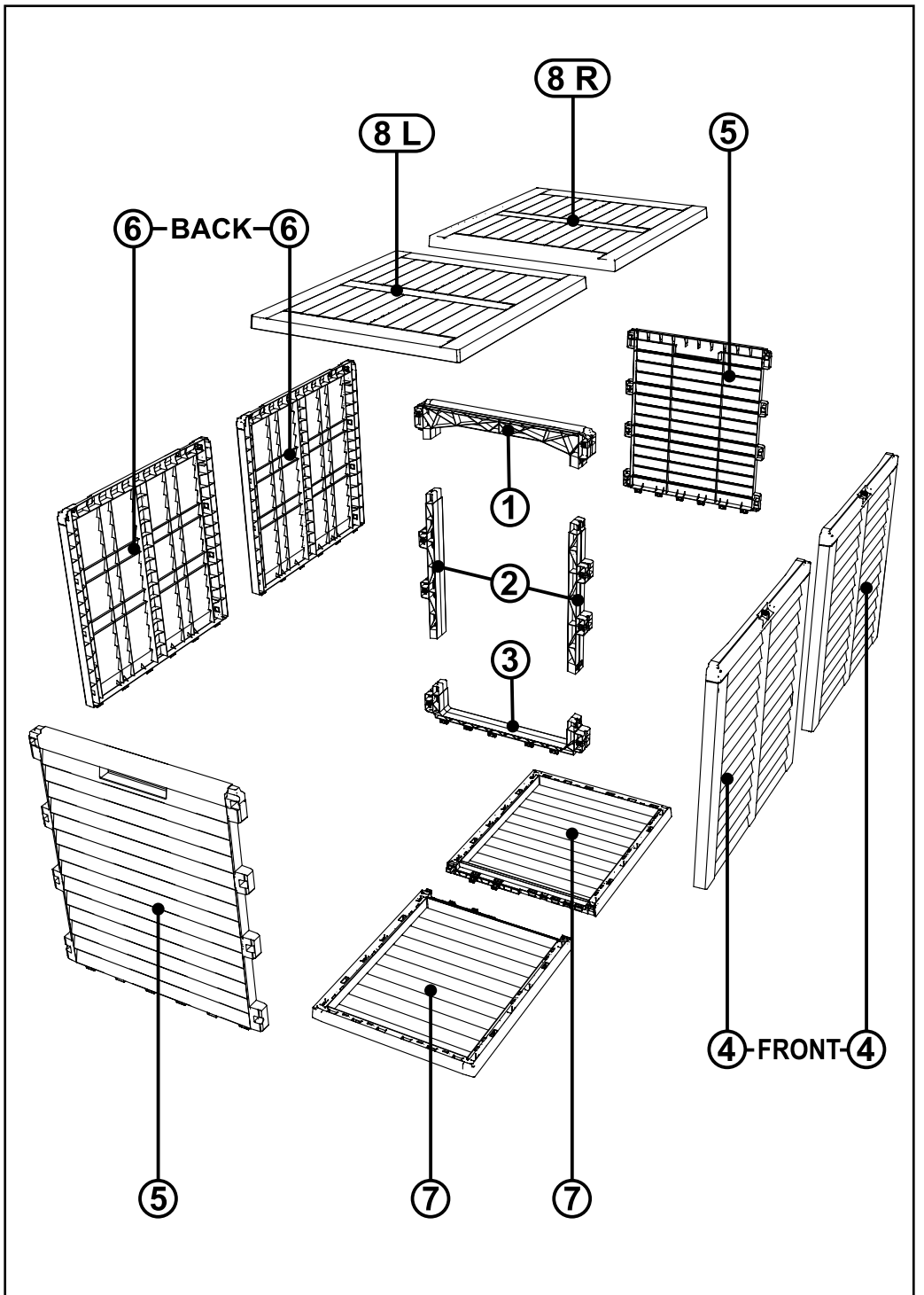

①



②



③

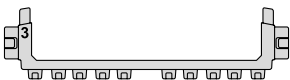

CLICK SYSTEM

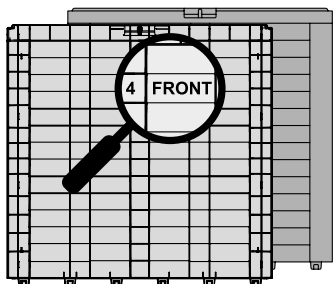

④ FRONT

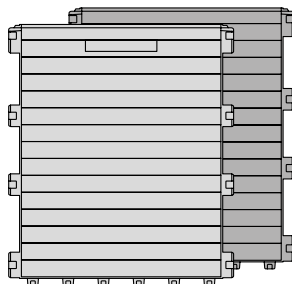

⑤

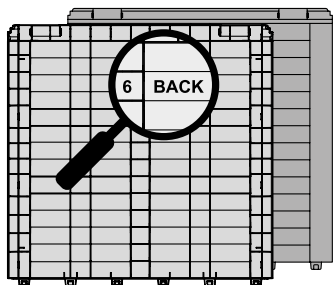

⑥ BACK

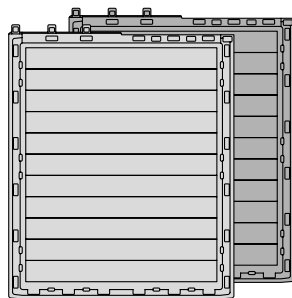

⑦

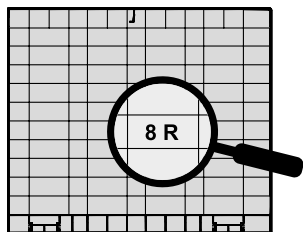

⑧ R

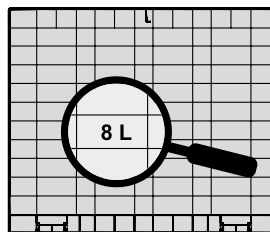

⑧ L

1

CLICK))) 

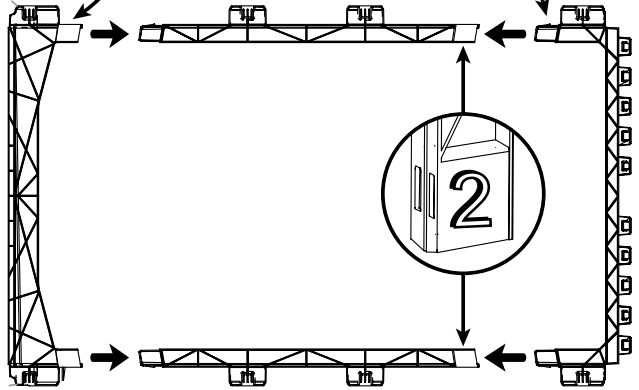
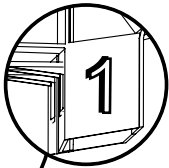

2

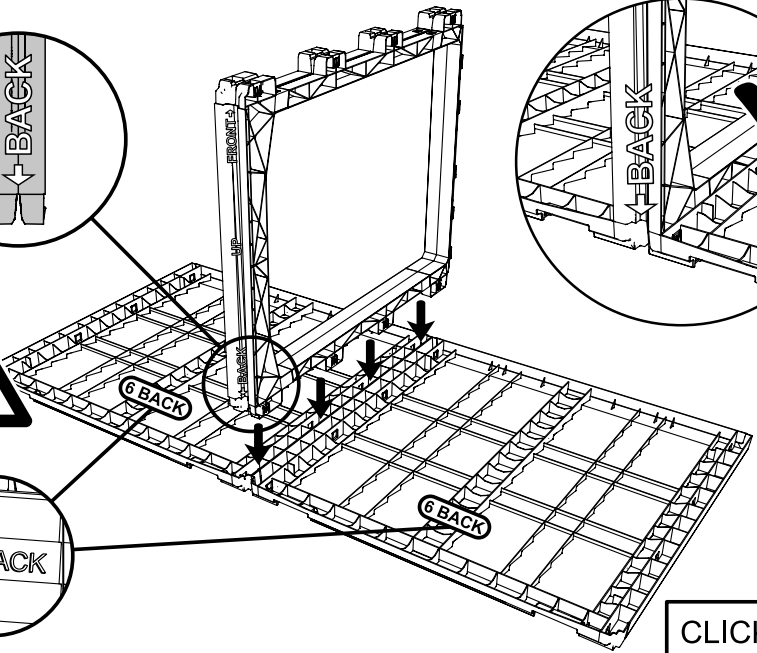
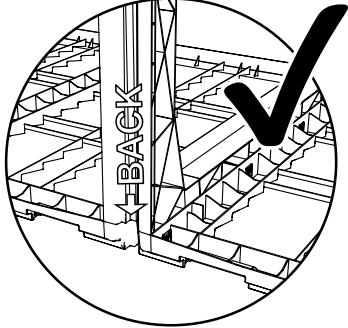
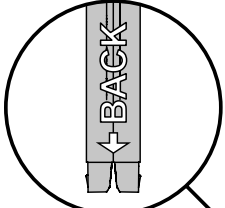

CLICK))) 

3



FRONT

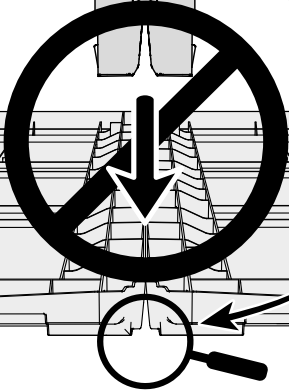
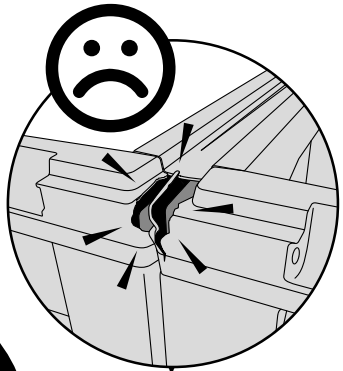

6 BACK

6 BACK

4

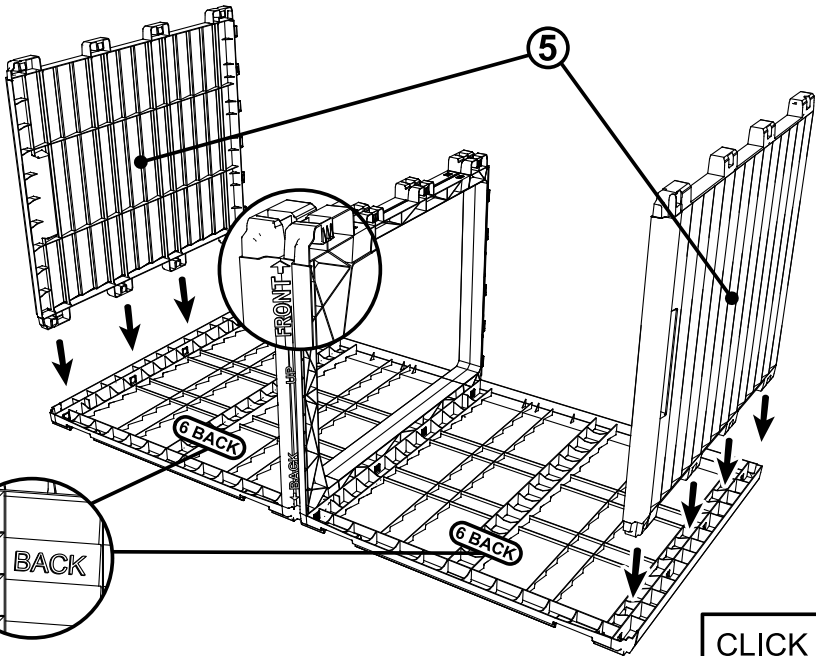

CLICK)))

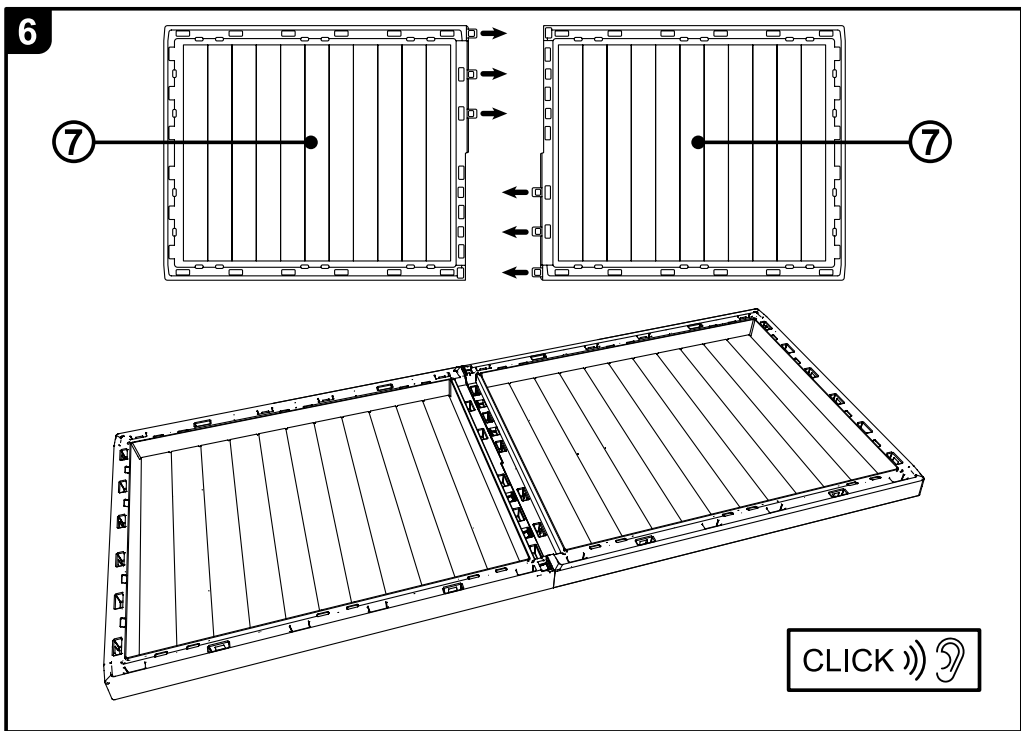
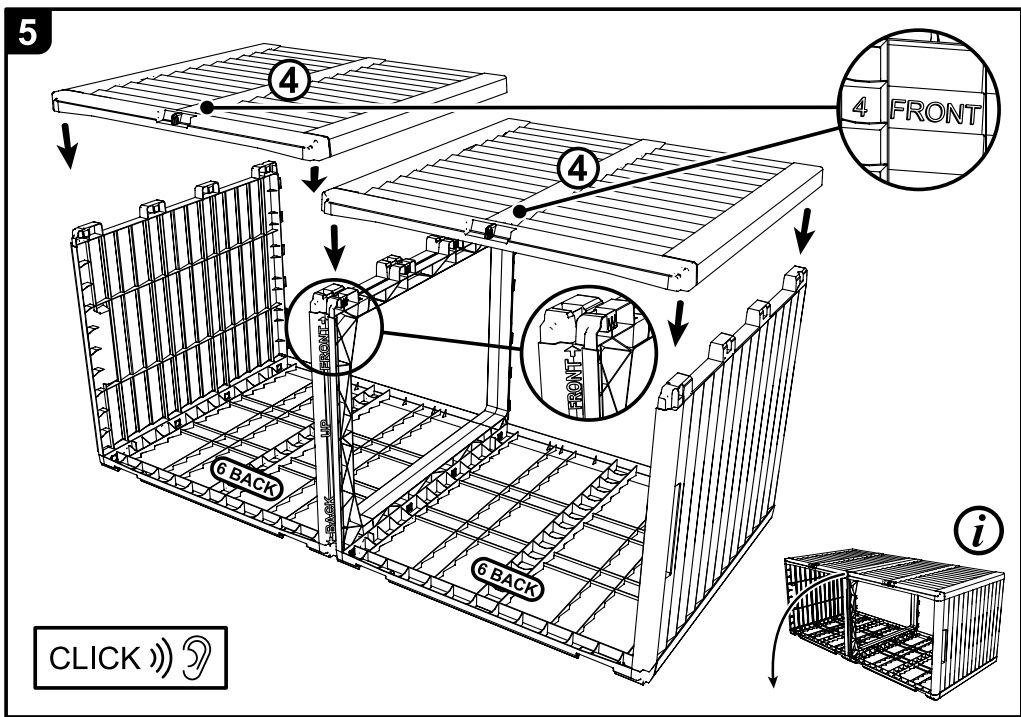

7

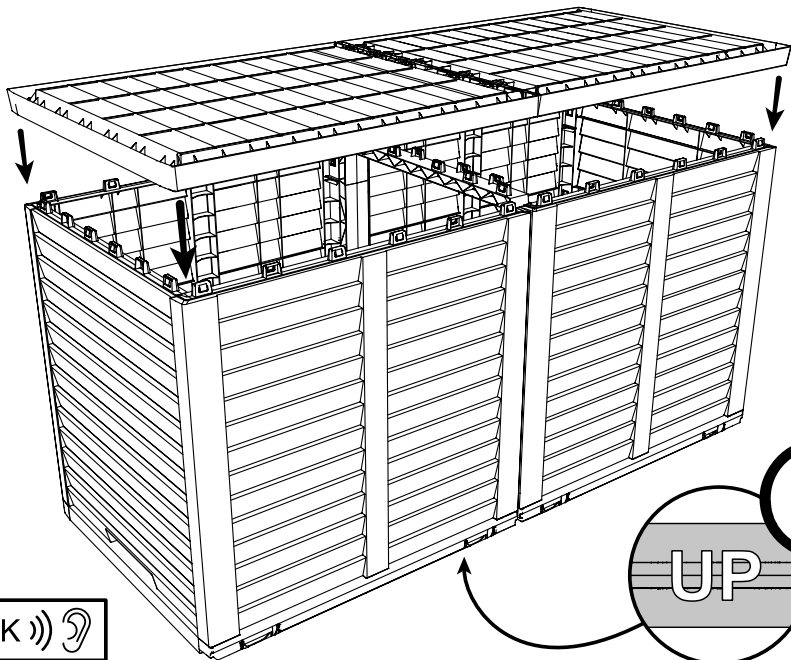

CLICK))) 

i
UP

8

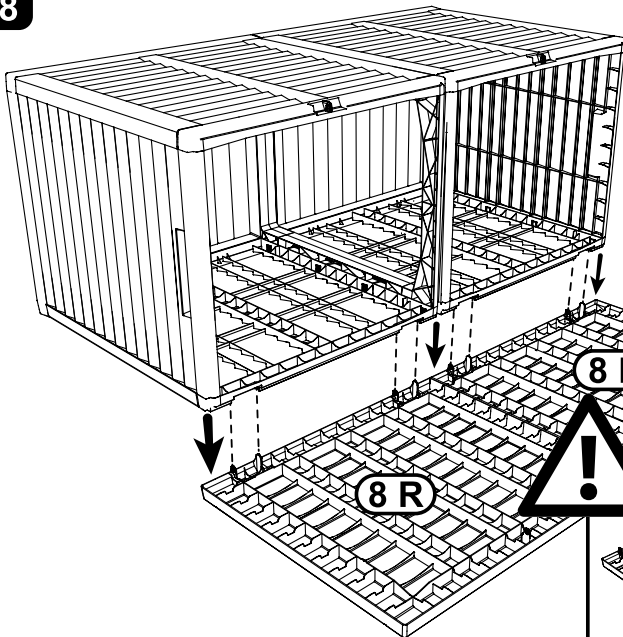

CLICK))) 

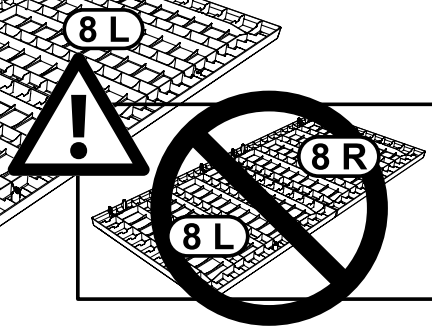

9

